



# Сборка генератора, шкивов и трубки радиатора

- 71-1 Трубка радиатора (1 часть)
- 71-2 Трубка радиатора (2 часть)
- 71-3 Генератор
- 71-4 Опора генератора
- 71-5 Винт 2,3×4 мм (MP01)
- 71-6 Шкивы

## ДЕТАЛИ К ВЫПУСКУ 71



ПРИМЕЧАНИЕ: представленные на фото детали могут незначительно отличаться от деталей, полученных с этим выпуском.

## ИНСТРУКЦИЯ ПО СБОРКЕ

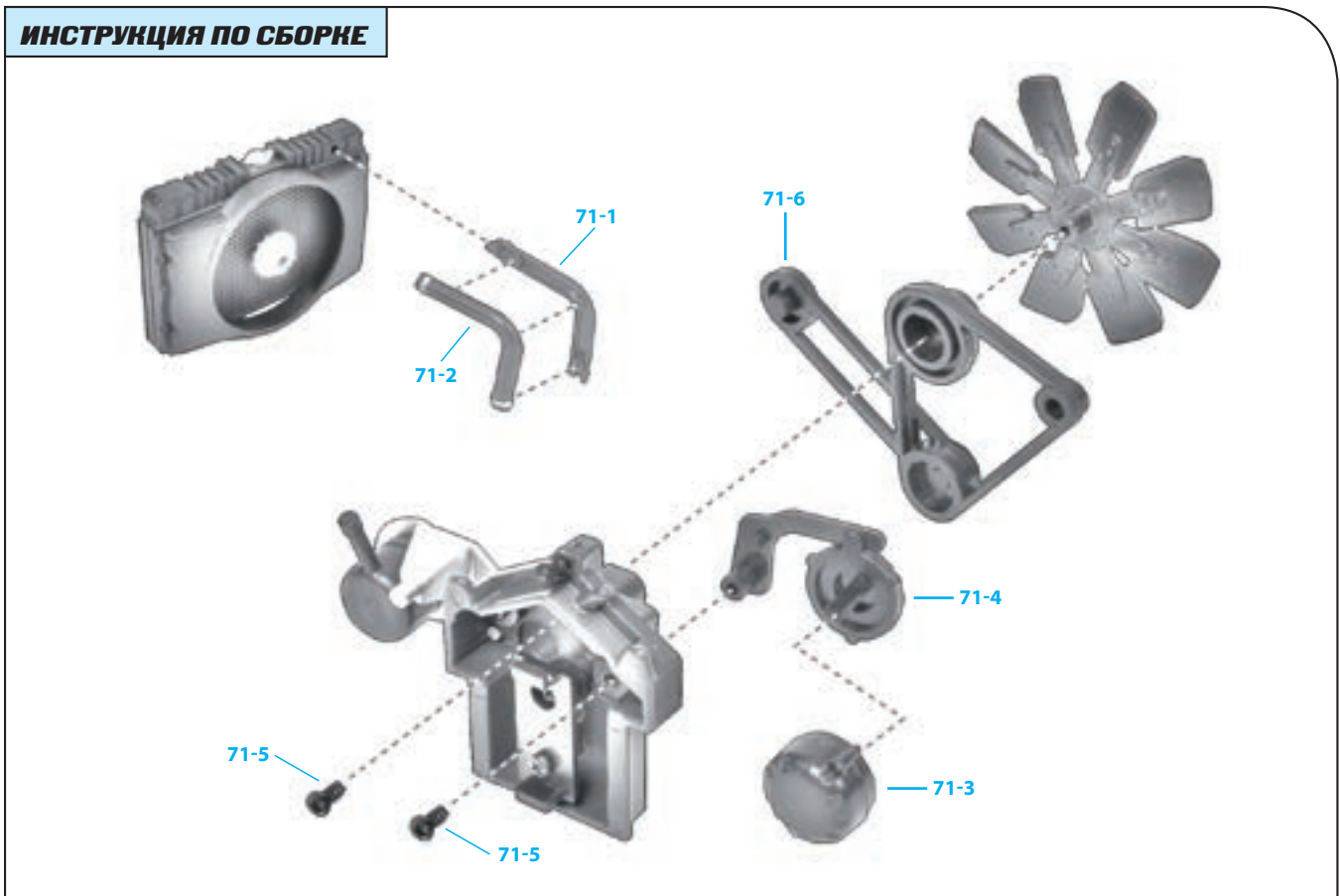



### Шаг 71-A

Прежде чем приступить к сборке, внимательно рассмотрите две половинки трубки радиатора (71-1 и 71-2) и определите места их соединения.



### Шаг 71-B

Сложите две половинки трубки и плотно надавите на них.



### Шаг 71-C

Возьмите радиатор. Обратите внимание на маленькое полукруглое отверстие в его правом верхнем углу: оно имеет ту же форму, что и выступ на трубке.



### Шаг 71-D

Вставьте выступ трубки в отверстие радиатора. Трубка должна быть направлена к центру радиатора так, как показано на фото.



### Шаг 71-E

Возьмите генератор (71-3) и его опору (71-4) и соедините обе детали; есть только одно правильное положение, при котором детали соединятся друг с другом.

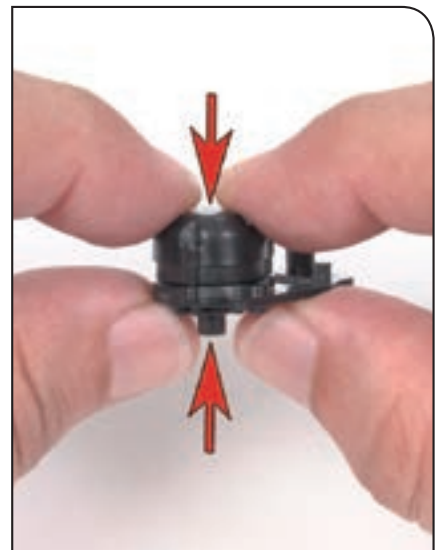

### Шаг 71-F

Прижмите детали друг к другу так, чтобы выступ генератора плотно вошел в отверстие.

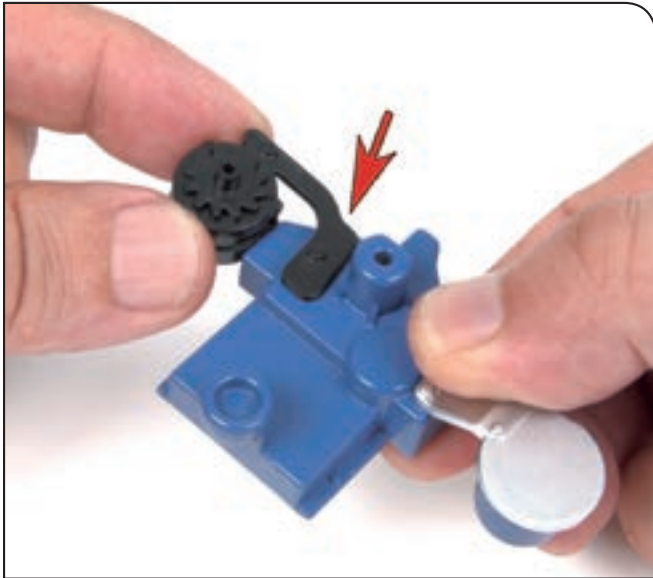

### Шаг 71-G

Возьмите блок двигателя и вставьте выступ на опоре генератора в верхнее левое отверстие.

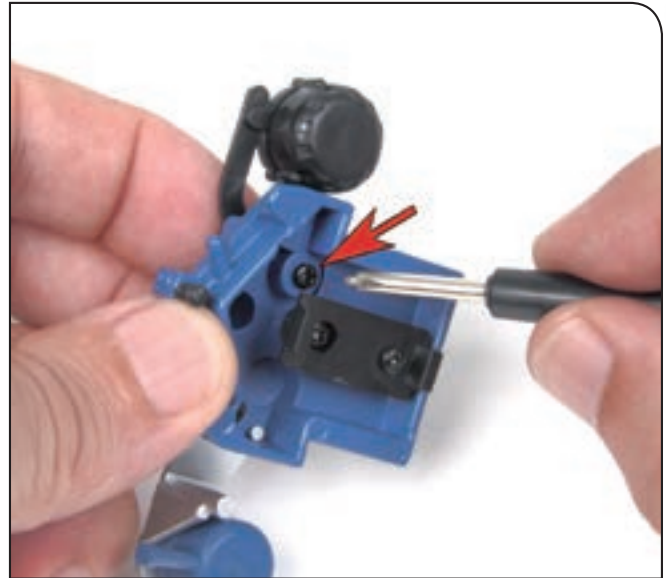

### Шаг 71-H

Переверните собранные элементы и, удерживая опору генератора, закрепите деталь при помощи винта МР01 (71-5). Не закручивайте слишком туго.



### Шаг 71-I

Наденьте собранные шкивы (71-6) на блок двигателя так, как показано на фото. Чтобы шкивы плотно прилегали в трех точках соединения, указанных стрелками, необходимо слегка надавить на них.



### Шаг 71-J

Возьмите вентилятор (68-3), который вы получили с выпуском 68, и вставьте его центральный вал в отверстие в верхнем шкиве, отмеченное стрелкой.



### Шаг 71-K

Убедитесь, что лопасти вентилятора обращены наружу.



### Шаг 71-L

Переверните собранные детали и, придерживая вентилятор, закрепите их при помощи винта МР01. Помните, что винт нельзя закручивать слишком плотно.



### Шаг 71-M

Так выглядит блок двигателя с установленным вентилятором и шкивами.

## РЕЗУЛЬТАТ СБОРКИ

Внешний вид собранных деталей в уже готовом автомобиле.



Так ваша модель Ford Mustang Shelby GT-500 (1967) будет выглядеть после сборки.